

RE 1,5 TRANSFORMATOR

Artikelnr. 5000

Document type: **Produktkort**

Document date: **2018-08-27**

Generated by: **Onlinekatalog**

Beskrivning

Manuell femstegstransformator

Enfas transformator, där fläktens varvtal styrs genom att matningsspänningen kan varieras i fem fasta steg, vilket sker manuellt med hjälp av omkopplingsvredet på fronten. Transformatorn har utgång 230V för styrning av spjäll, elbatteri eller annan extern utrustning. När transformatorn ställs i läge 0 är utgången spänningslös. Signallampa på fronten indikerar drift. Säkring återställs utifrån. RE har hölje av självslocknande termoplast.

OBS! Till fläktar med utdragen termokontakt skall separat motorskydd användas eller transformator med inbyggt motorskydd.



Specifikation

Spänning	230	V
Fas	1	~
Frekvens	50/60	Hz
Ström	1,5	A
Kapslingsklass	54	
Bredd	105	mm
Höjd	200	mm
Djup	105	mm
Vikt	1,5	kg

Dimensioner

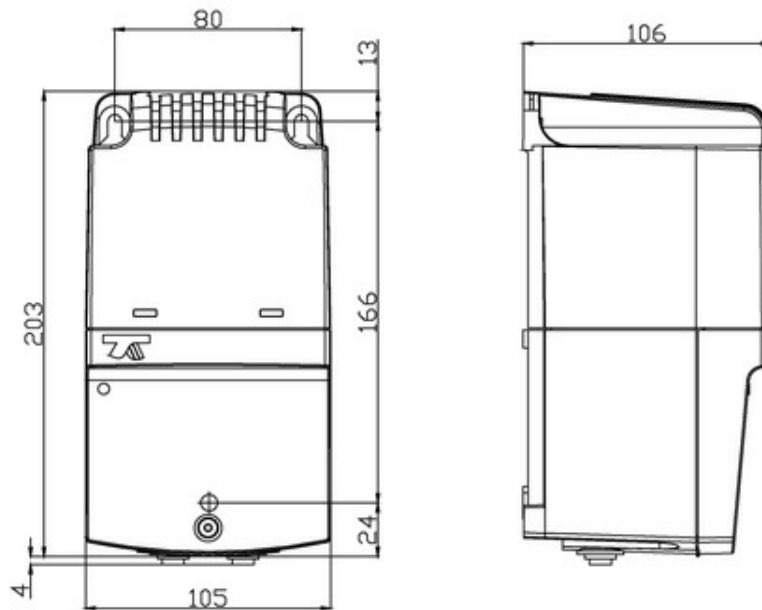

El-schema

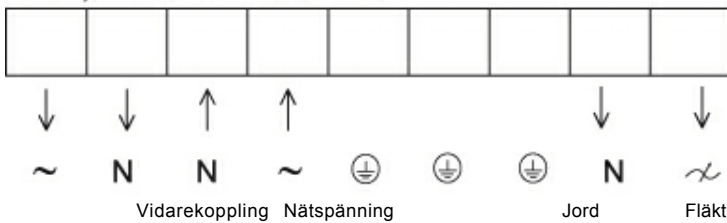

RE 1,5 RE 3 RE 5 RE 7



Vidarekoppling: mellan ~ och N finns alltid 230V när transformatorns vred står i läge 1-5

Vidarekoppling: Mellan ~ och N finns alltid 230V när transformatorns vred står på läge 1-5.

Dokument

-  RE RTRE REU_IMO_SE.pdf (60,65kB)
-  CE Deklaration RE, REU, RTRE_SE_2014.pdf (29,28kB)
-  Bvd Transformator RE1,5, RE3,0, RE5,0, RE7,0 ID7.pdf (54,17kB)