

TFSK 200 TAKFLÄKT SVART

Artikelnr. 1349

Version: 50 Hz

Pris: 3290,00 SEK

Document type: **Produktkort**

Document date: **2019-01-07**

Generated by: **Onlinekatalog**



Beskrivning

- Swing-out
- Spänningsreglerbar
- Enkel att installera
- Underhållsfri och driftsäker

TFSK har enkelsugande radialfläktar med bakåtböjda skovlar och underhållsfria ytterrotmotorer. Fläktarna är tillverkade av pulverlackerad galvaniserad stålplåt. Levereras i standardfärgerna svart (RAL 9005), grå (RAL 9006) och tegelröd (RAL 8004).

Fläktarna är fällbara och utrustade med servicebrytare för enkel rengöring och service samt 1m elkabel för anslutning till kopplingsdosa. För att skydda motorn från överhettning har fläktarna inbyggd termokontakt med automatisk återställning. TFSK har en kvadratisk anslutning anpassad till takgenomföring TG, kopplingsdosa finns som tillbehör.

För att undvika problem rekommenderar vi att fläkten går kontinuerligt.



Specifikation

Nominell data	
Spänning	230 V
Frekvens	50 Hz
Fas	1 ~
Tillförd effekt (P1)	108 W
Ström	0,466 A
Maximalt luftflöde	0,208 m³/s
Varvtal	2537 r.p.m.
Kondensator	3 µF
Vikt	4,2 kg
Temperaturdata	
Max temperatur på transporterad luft	62 °C
Max temperatur på transporterad luft vid spänningsreglering	62 °C
Ljuddata	
Ljudtrycksnivå, 10 m (fritt fält)	40,2 dB(A)
Skydd / Klassificering	
Isolationsklass	B
Kapslingsklass, motor	IP44

ErP

Redo för ErP-krav

ErP 2016/ErP 2018

Energy class, basic unit

E

Energy class, basic unit option

B

Energy class label

Energimärkning, standardenhet

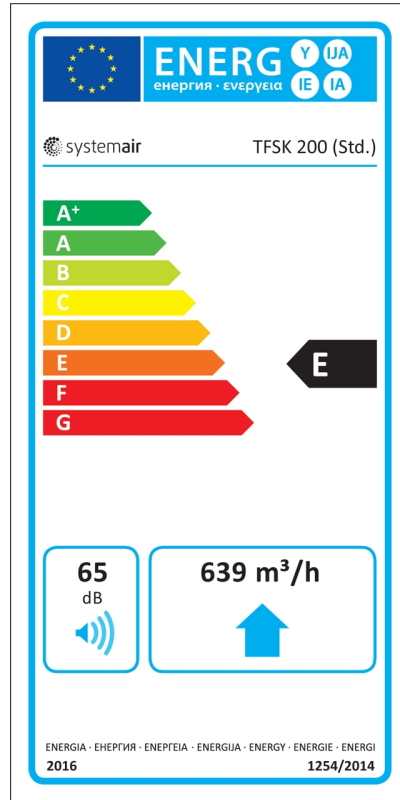

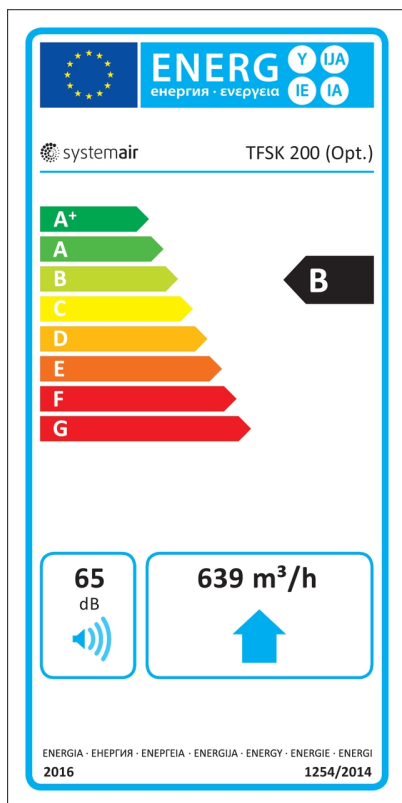

Diagram

Diagram

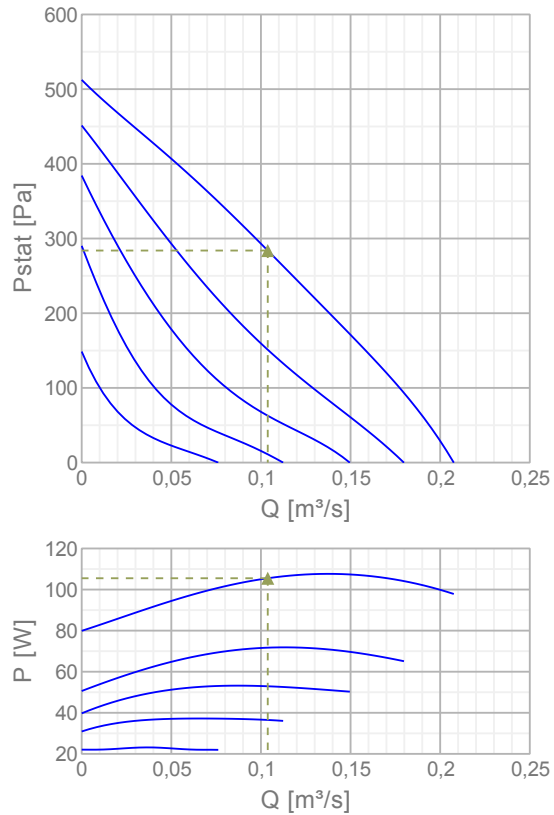

Max verkningsgrad

Hydrauliska data	
▲ Lufflöde i arbetspunkt	0,104 m ³ /s
▲ Statiskt tryck i arbetspunkt	284 Pa
▲ Effekt	106 W
Varvtal	2556 r.p.m.
Ström	0,458 A
SFP	1,02 kW/m ³ /s
Spänning	230 V

Ljudeffektsnivå		63	125	250	500	1k	2k	4k	8k	Tot
Inlopp	dB(A)	50	62	64	64	66	63	56	47	71
Utlopp	dB(A)	31	52	56	61	67	67	61	49	71

Dimensioner

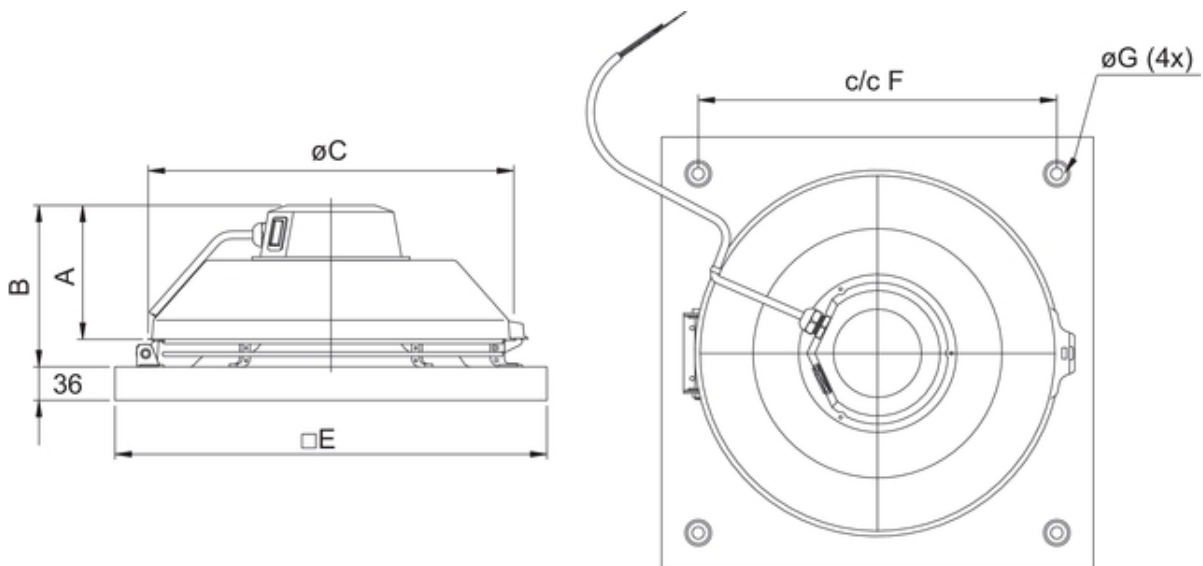

TFSK	A	B	øC	□E	c/c F	øG
200	123	160	364	421	330	9

EI-schema

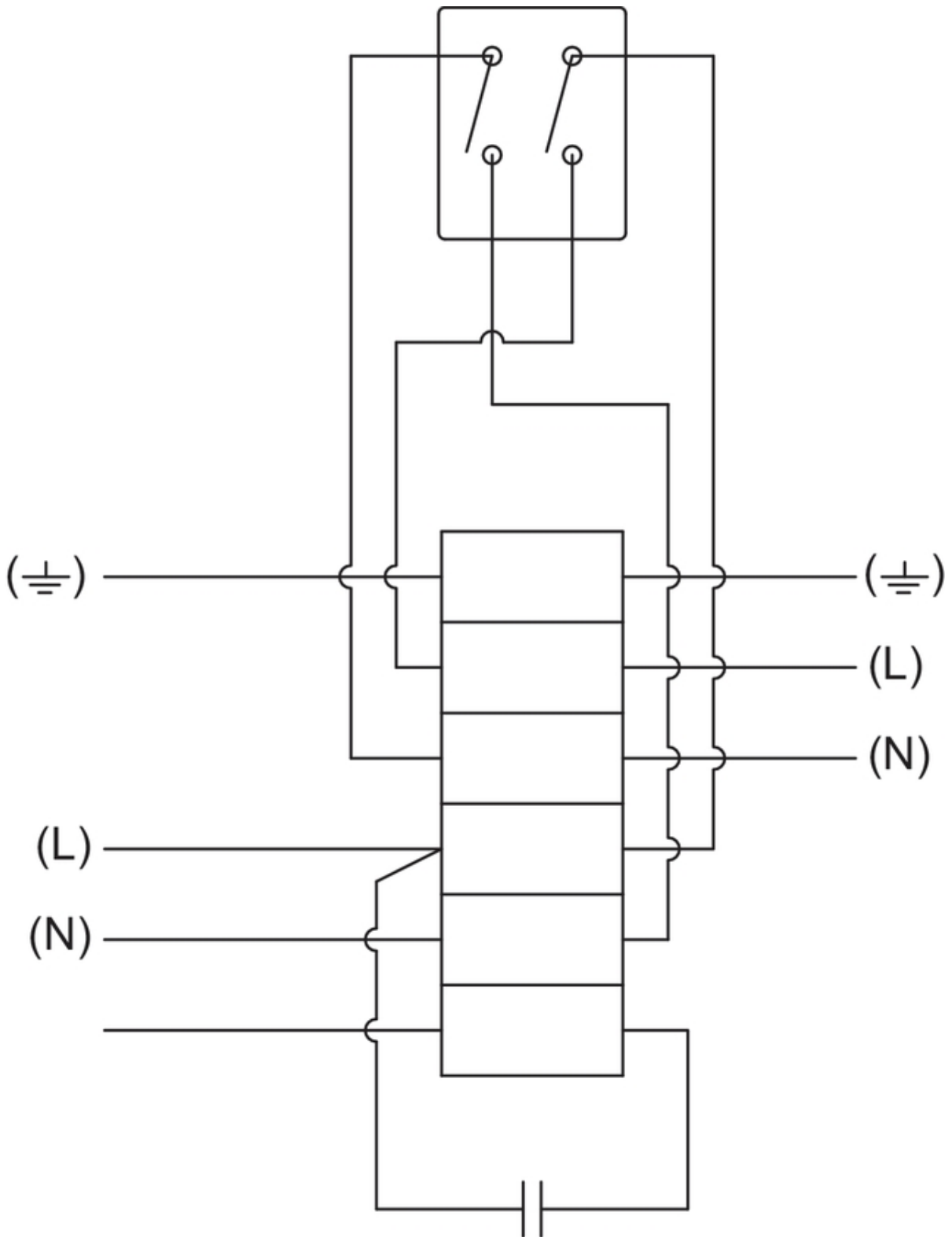

Tillbehör

Elektriska tillbehör

[RE 1.5 Transformator \(5000\)](#)
[REU 1.5 Transformator \(5004\)](#)
[REE 1 Thyristor utanpåliggande \(5314\)](#)
[REPT6 Spänningsregl/temp&tryck \(5698\)](#)
[RT 0-30 Rumstermostat Elektron \(5151\)](#)
[T 120 Timer \(5165\)](#)
[Termostat -35... +20 C IP40 \(5630\)](#)
[CO2RT-R-D Väggivare 0-2000 ppm \(6993\)](#)
[Närvarodetektor/IR24-P \(6995\)](#)
[F251-16-60 Käpa med trafo \(5931\)](#)
[MicroREX D21 Plus Kopplings-ur \(17822\)](#)
[Säkerhetsbrytare 2-poliq grå \(210679\)](#)

Tillbehör

[LDC 200-600 Ljuddämpare \(5194\)](#)
[LDC 200-900 Ljuddämpare \(5195\)](#)
[TG 400-800 Takgenomföring \(1718\)](#)
[STG Bottenplåt 200 TG 400-800 \(1765\)](#)
[BTG 400 Backspjäll \(5092\)](#)
[RSK 200 Backspjäll \(5602\)](#)
[FDS 310/311 Takstos plan \(9549\)](#)
[Plugg TFSK Ø9mm 4st/påse \(8417\)](#)
[FDS-L 310/311 platt taksocket \(95279\)](#)
[LDC 200-300 Silencer \(53369\)](#)

Dokument

 [Drift och underhållsinstruktion _ CE \(1,80MB\)](#)

 [Certifikat TFSK TFSR 1309486 \(1,77MB\)](#)

 [Bvd Takfläkt TFSK-TFSR.pdf \(51,11kB\)](#)

Föreskrivningstext

Roof fan, horizontal discharge, swing type.
Casing and base frame made of galvanised steel sheet, powder-coated in black.

Free-running, backward curved, single-inlet centrifugal impeller made of plastic.
Balancing quality G 6.3, dynamically balanced acc. to DIN ISO 1940-1.

Voltage controllable external rotor motor,
vibration-free mounted, the motor is placed inside the air flow for cooling. Integral thermal contacts internally connected with automatic reset.
Speed control via transformer or thyristor.
Terminal block with cable 1m, lead out from the motor. Service switch included (IP44).

For outdoor installation.
Vertical installation position.